

INNOPERFORM®
aussicht auf mehr



PrevoSax®

Sicherheitskontaktier Vorrichtung

de Betriebsanleitung – Original in Deutsch
en User manual
fr Notice
es Manual
pt Manual
it Istruzioni
nl Gebruiksaanwijzing
pl Instrukcja

V1.1-260511

Inhaltsverzeichnis

Inhaltsverzeichnis	2
PrevoSax®	3
DEUTSCH	4
Zeichenerklärungen und Signalwörter	4
Allgemeines	5
Produkterklärung	6
Allgemeine Sicherheits- und Bedienungshinweise	6
Sicherheitshinweise für PrevoSax®	8
Vor der Arbeit mit PrevoSax®	10
Zusätzliches Messequipment	10
Verwendung des PrevoSax®	12
Verbinden von 2 PrevoSax® durch „Click & Connect“ (optional)	19
Reinigung, Wartung und Lagerung	24
Schutz der Umwelt	25
Kundendienst und Anwendungsberatung	25
Gewährleistung	26
Konformitätserklärung	26

PrevoSax®



Abb.: 1



Abb.: 2

DEUTSCH

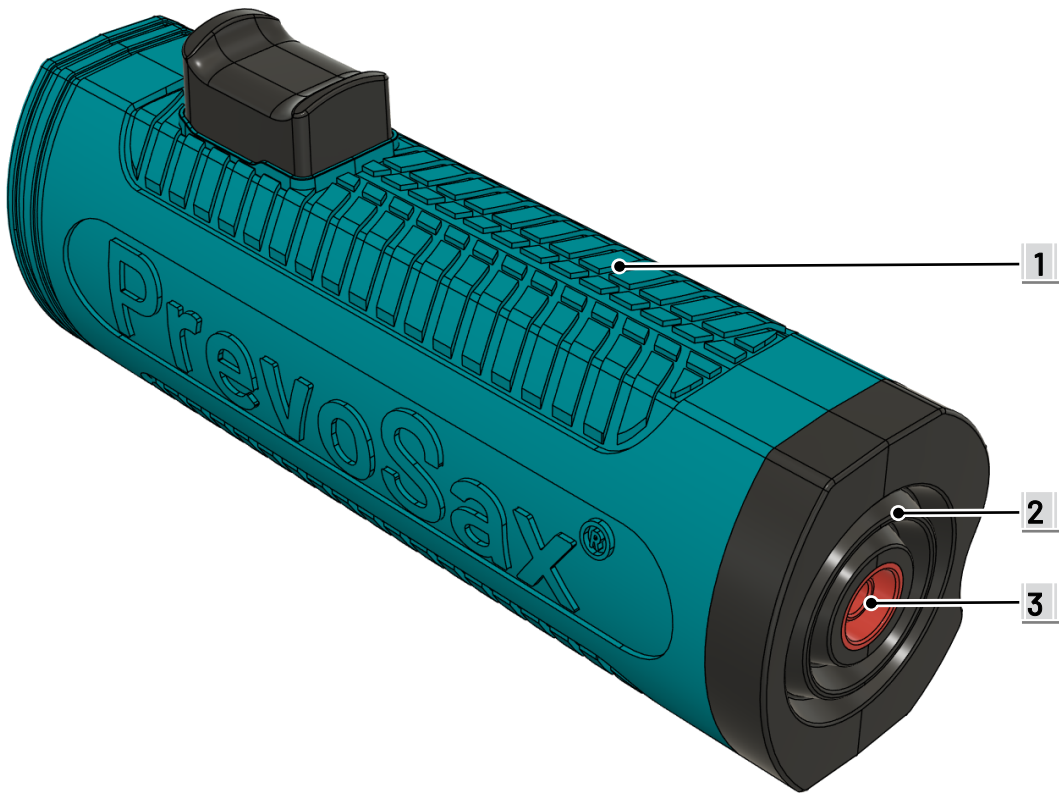

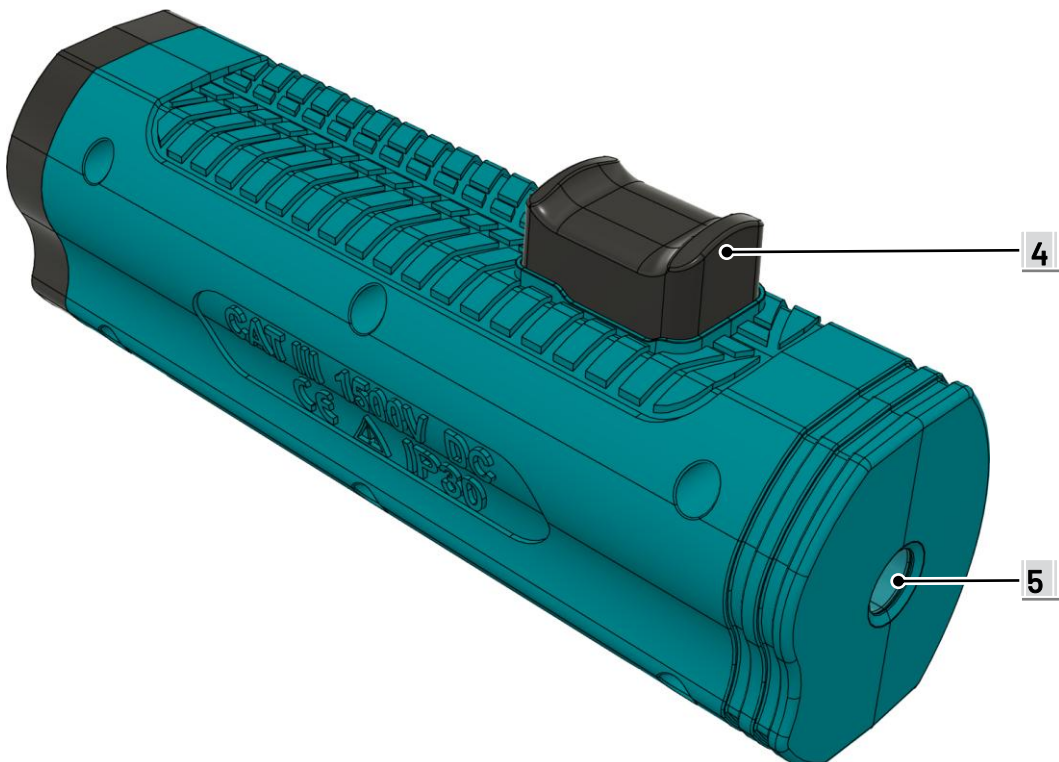

Liste der Komponenten	
1	Gehäuse mit Griffflächen
2	Faltenbalg
3	4 mm Bananenbuchse (geeignet für 4 mm Bananenstecker)
4	Taster zum Lösen der Klemmmechanik
5	Einführöffnung für Stringkabel









Technische Daten		
Sachnummer (Artikelnummer)		52000001
Gesamtgewicht	kg	0,128
Produktabmessungen	mm	46 x 40 x 140
Zulässige Umgebungstemperatur beim Betrieb und Lagerung	°C	-20...+50
Zulässiger Stringkabelquerschnittsbereich	mm ²	4 - 10
Erlaubter Verwendungsbereich (Spannungsart)		DC
Buchsenanschluss (Ø-Messbuchse) für Multimetermessleitung	mm	4
IP Schutzart		IP20 ¹⁾ / IP30 ²⁾
Messkategorie IEC 61010-1		CATIII
Anwendungsbereich		PV-Anlagen
Zu verwendende Höhenlage	m	Bis 2000

¹⁾ IP-Schutzart ohne Stringkabel und ohne angesteckten Bananenstecker.

²⁾ IP-Schutzart im Einsatzfall mit eingeführtem Stringkabel und angesteckten Bananenstecker.

Zeichenerklärungen und Signalwörter

	GEFAHR	Zeigt eine unmittelbar gefährliche Situation an, die – wenn sie nicht vermieden wird – den Tod oder eine schwere Verletzung zur Folge hat.
	WARNUNG	Zeigt eine potenziell gefährliche Situation an, die – wenn sie nicht vermieden wird – den Tod oder eine schwere Verletzung zur Folge haben könnte.
	VORSICHT	Zeigt eine potenziell gefährliche Situation an, die – wenn sie nicht vermieden wird – eine geringfügige oder mäßige Verletzung zur Folge haben könnte.
	ACHTUNG	Zeigt eine Situation an, die – wenn sie nicht vermieden wird – Sachschäden zur Folge haben könnte.
	HINWEIS	Spezielle Hinweise zur besseren Verständlichkeit und Handhabung.

Symbole	
	Allgemeines Warnzeichen.
	Warnung vor elektrischer Spannung.
	Warnung vor starken magnetischen Feldern.
	Warnung vor Handverletzungen.
	Zur Verringerung der Verletzungsgefahr und für die korrekte Handhabung des Produkts, sollten Sie die Gebrauchsanweisung sorgfältig durchlesen.
	Kein Zutritt für Personen mit Herzschrittmachern oder implantierten Defibrillatoren.
	Nicht der direkten Sonneneinstrahlung oder einer heißen Oberfläche aussetzen.
	Messzubehör und Verpackungen einer umweltgerechten Wiederverwertung zuführen.
	Werfen Sie die Sicherheitskontaktier Vorrichtung PrevoSax® nicht in den Hausmüll.

Allgemeines

Bei der deutschen Version handelt es sich um die Originalbetriebsanleitung. Alle weiteren Sprachversionen sind Übersetzungen der Original-Betriebsanleitung.

Bewahren Sie die Gebrauchsanweisung zum späteren Nachschlagen auf.

Diese Betriebsanleitung bezieht sich auf die Benutzung der Sicherheitskontaktier Vorrichtung PrevoSax® und dient dazu, den PrevoSax® und seine bestimmungsgemäße Verwendung kennen zu lernen und diesen sicher, sachgerecht und effizient zu verwenden.

Inhaltliche Änderungen dieser Dokumentation behalten wir uns ohne vorherige Ankündigung vor. Die Abbildungen müssen nicht dem tatsächlichen Produkt entsprechen.

Produkterklärung

Der PrevoSax[®] ist „Eine Sicherheits-Kontaktier Vorrichtung zum Erkennen von zwei zueinander gehörenden Kabeln einer Solarzellenreihenschaltung für unterschiedliche Kabelquerschnitte“.

Mit Hilfe des PrevoSax[®] ist es möglich, sichere Messungen an nicht abisolierten Leitungsenden durchzuführen um zusammengehörende Leitungspaare zu ermitteln. Durch die Verwendung von PrevoSax[®] wird die messende Person, bei korrekter Verwendung von PrevoSax[®], vor elektrischer Spannung geschützt, wodurch ein Vollschutz gegen elektrische Spannung entfallen kann.

Der Anwendungsbereich der Sicherheitskontaktier Vorrichtung bezieht sich auf die Erkennung von zwei zueinander gehörenden Kabeln (Stringkabel) einer Solarzellenreihenschaltung. PrevoSax[®] kann für unterschiedliche Kabelquerschnitte (4 /6 und 10 mm²) verwendet werden.

Der PrevoSax[®] ist so entwickelt und aufgebaut, dass der Nutzer den PrevoSax[®] sicher verwenden kann.

Die Sicherheits-Kontaktier Vorrichtung PrevoSax[®] ist so konzeptioniert, dass durch den Nutzer keine Wartungstätigkeiten bzw. Reparaturen am PrevoSax[®] zu erfolgen haben.

Allgemeine Sicherheits- und Bedienungshinweise



GEFAHR

Lebensgefahr und Gefahr schwerster Verletzungen!

Bei allen Arbeiten an elektrischen Anlagen und bei der Verwendung von Messmitteln für Elektroinstallationen sollten Sie einige grundlegende Sicherheitsmaßnahmen beachten, um die Gefahr von Bränden, Stromschlägen und Verletzungen zu vermeiden.

Die in dieser Anleitung verwendeten Begriffe „Sicherheitskontaktier Vorrichtung“ und „Messzubehör“ beziehen sich auf ein nicht netzbetriebenes/akkubetriebenes Messzubehör, welches ohne Strom und ausschließlich rein mechanisch funktioniert.

Das Beachten, der in dieser Betriebsanleitung gegebenen Anweisungen hilft, durch falsche Verwendung oder Bedienung verursachte Gefährdungen, Reparaturkosten und Ausfallzeiten zu vermeiden. Außerdem gewährleistet dies eine hohe Zuverlässigkeit und lange Lebensdauer des PrevoSax[®].

Befolgen Sie jederzeit während der gesamten Nutzung des PrevoSax[®] die Sicherheits- und Bedienungshinweise.

Die Sicherheitshinweise und die Abfolge von Handlungsschritten sind zwingend und konsequent einzuhalten!

Die Anwendung der Sicherheitskontaktier Vorrichtung PrevoSax® ist nur einer ausgebildeten Elektrofachkraft gestattet, welche eine entsprechende Qualifizierung hat und die notwendigen Berechtigungen für die Gebäudeinstallation (IEC 61010-1 CAT III) nachweisen kann.

Arbeiten Sie an elektrischen Anlagen nur dann, wenn Sie in guter körperlicher und geistiger Verfassung sind. Führen Sie niemals Arbeiten an elektrischen Anlagen durch, wenn Sie müde sind oder unter dem Einfluss von Alkohol, Drogen oder Medikamenten stehen. Wenn Sie unter gesundheitlichen Problemen leiden, fragen Sie Ihren Arzt, ob Sie Arbeiten an elektrischen Anlagen durchführen können.

Lassen Sie niemals Kinder, Personen mit eingeschränkten körperlichen, sensorischen oder geistigen Fähigkeiten, Personen mit mangelnder Ausbildung und Erfahrung über elektrische Anlagen oder andere Personen, die mit der Bedienungsanleitung nicht vertraut sind, diese Sicherheitskontaktier Vorrichtung benutzen.

Die Sicherheitskontaktier Vorrichtung PrevoSax® darf nur so verwendet werden, wie es in dieser Betriebsanleitung beschrieben ist. Jede andere Verwendung, die gefährlich sein und zu Verletzungen des Benutzers oder zu Schäden am Produkt führen könnte, ist nicht zulässig.

Aus Sicherheitsgründen ist jede Veränderung an der Sicherheitskontaktier Vorrichtung PrevoSax® verboten. Jede Veränderung am Produkt oder nicht bestimmungsgemäße Verwendung führt zum Erlöschen der Gewährleistung und zum Haftungsausschluss.

Tragen Sie eine persönliche (geeignete) Schutzausrüstung, wie rutschfeste Sicherheitsschuhe und eine Schutzbrille um das Risiko von Verletzungen zu verringern.

Treffen Sie alle erforderlichen Maßnahmen, um einen direkten Kontakt mit der Litze des Stringkabels (beim Ein- und Abklemmen) zu vermeiden. Die Stringkabel stehen durch die Installation an der PV-Anlage und dem Einfluss von Sonneneinstrahlung bereits unter Spannung.

Verwenden Sie die Werkzeuge, Messgeräte und Messzubehör nur gemäß deren technischen Daten und zulässigen Einsatzkriterien. Eine Verwendung, abweichend zu diesen Eigenschaften, ist nicht erlaubt.

Vergewissern Sie sich, dass Sie nur unbeschädigte Stringkabel verwenden, um die Gefahr eines Stromschlags zu vermeiden.

Sicherheitshinweise für PrevoSax®



GEFAHR

Lebensgefahr und Gefahr schwerster Verletzungen!

Bei allen Arbeiten mit der Sicherheitskontaktier Vorrichtung PrevoSax® sollten Sie alle grundlegenden Sicherheitsmaßnahmen dieser Betriebsanleitung beachten, um die Gefahr von Bränden, Stromschlägen und Verletzungen zu vermeiden.



WARNUNG

Lebensgefahr durch magnetische Felder!



Magnete könnte Auswirkungen auf Träger von Implantaten, wie z. B. Herzschrittmachern oder Defibrillatoren, haben.

- Medizinische Geräte, z.B. Herzschrittmacher oder Hörgeräte, können in der Nähe von Magneten in der Funktion beeinträchtigt werden.
- Achten Sie als Träger solcher Geräte auf ausreichenden Abstand und warnen Sie Träger solcher Geräte.



VORSICHT

Verletzungen durch Quetschungen!

Magnete können eine sehr starke Anziehungskraft zueinander haben!
Bei unachtsamem Umgang können Sie sich Finger oder die Haut zwischen zwei Magneten einklemmen was zu starken Quetschungen und Blutergüsse führen kann.



ACHTUNG

Schäden durch magnetische Felder!

- Durch Magnete können unter anderem elektronische Geräte wie TV-Geräte, PCs, Laptops, Festplatten, Hörgeräte, Lautsprecher sowie Kredit- und EC-Karten, Datenträger, mechanische Uhren beschädigt werden.
- Halten Sie Magnete von allen Geräten und Gegenständen (z.B. eisenhaltigen Werkzeuge, Messer etc.) fern, welche durch starke Magnetfelder beschädigt oder negativ beeinflusst werden können.



ACHTUNG

Schäden durch Umwelteinflüsse!

Schützen Sie das Messzubehör vor Hitze, z.B. auch vor dauernder Sonneneinstrahlung, Feuer, Staub, Wasser und jeglicher Art von Feuchtigkeit.



HINWEIS

Magnete können beim Versand an diversen Einrichtungen (Flugzeuge, Navigationssysteme, Sortiereinrichtungen, ect.) Probleme verursachen. Erkundigen Sie sich vor dem Versand bei jeweiligem Versanddienstleister und befolgen Sie dessen Richtlinien für das Versenden von magnetischen Bauteilen.

Magnetfelder von Dauermagneten haben nach gegenwärtigem Wissensstand keine messbare positive oder negative Auswirkung auf unseren Körper. Eine gesundheitliche Gefährdung durch Magnete ist unwahrscheinlich, allerdings nicht vollkommen auszuschließen.

Vermeiden Sie zu Ihrer Sicherheit einen dauernden Kontakt mit den Magneten.

Achten Sie darauf, dass Sie den PrevoSax® elektrisch oder mechanisch nicht überlasten.

Bewahren Sie den PrevoSax® bei Nichtverwendung stets außerhalb der Reichweite von Kindern auf.

Pflegen Sie den PrevoSax® mit Sorgfalt. Kontrollieren Sie, ob alle beweglichen Teile einwandfrei funktionieren und nicht klemmen, ob Teile gebrochen oder beschädigt sind oder ob die Funktion des Messzubehörs beeinträchtigt ist.

Benutzen Sie den PrevoSax® nicht, wenn dessen Gehäuse, Taster, Bananenbuchse oder Faltenbalg defekt oder beschädigt sind. Defektes, beschädigtes Messzubehör oder nicht einwandfrei funktionierendes Messzubehör muss repariert werden.

Verwenden Sie die Sicherheitskontaktier Vorrichtung PrevoSax® entsprechend diesen Anweisungen. Der Gebrauch des PrevoSax® für andere als die vorgesehene Anwendung, zum Erkennen von zwei zueinander gehörenden Kabeln einer Solarzellenreihenschaltung, kann zu gefährlichen Situationen führen.

Achten Sie darauf, dass der PrevoSax® stets trocken, sauber und frei von Öl und Fett ist. Setzen Sie den PrevoSax® niemals Wasser (Regen, Spritzwasser, usw.) aus und tauchen Sie den PrevoSax® niemals in eine Flüssigkeit.

Halten Sie den PrevoSax® ausschließlich an den isolierten Griffflächen, wenn Sie ein Stringkabel in den PrevoSax® einführen bzw. herausziehen bzw. ein Messkabel anstecken.

Halten Sie bei dessen Verwendung das Messzubehör gut fest und achten Sie darauf, dass beim Ein- und Ausführen des Stringkabels der unisolierte Kabelbereich nicht mit der Hautoberfläche in Berührung kommt um einen Stromschlag zu vermeiden.

Verwenden Sie das Messzubehör mit Sorgfalt und lassen es nicht Fallen oder mit dem kontaktierten Stringkabel gegen eine harte Oberfläche auftreffen. Dies kann zu Beschädigungen des PrevoSax® führen.

Vor der Arbeit mit PrevoSax®



Stellen Sie sicher, dass Sie oder andere Personen, die den PrevoSax® benutzen, diese Bedienungsanleitung gelesen und verstanden haben.

Prüfen Sie vor jeder Verwendung, ob der PrevoSax® sauber und unbeschädigt ist und einwandfrei funktioniert.

Bei Feststellung von Ungereimtheiten, den PrevoSax® nicht verwenden und den autorisierten Kundendienst der Innoperform GmbH kontaktieren.

Zusätzliches Messequipment

Für die Arbeit mit dem PrevoSax® ist folgendes zusätzliches Messequipment ¹⁾ erforderlich:

Messequipment bei der Verwendung von einem PrevoSax®:

			
<p>1x PrevoSax®</p>	<p>1x geeignetes Multimeter zur Spannungsmessung.</p>	<p>1x geeignete Messleitung mit Bananenbuchse 4 mm (rot)</p>	<p>1x geeignete Messleitung mit Messspitze 4 mm (schwarz).</p>

¹⁾ Bei dem dargestellten Messequipment handelt es sich um Beispielabbildungen. Diese sind nicht im Lieferumfang des PrevoSax® enthalten.



Bitte geeignetes Messmittel (Messleitungen, Multimeter etc.) für den entsprechenden Anwendungsfall verwenden!

Messequipment bei der Verwendung von zwei PrevoSax®:

			
<p>2x PrevoSax®</p>	<p>1x geeignetes Multimeter zur Spannungsmessung.</p>	<p>1x geeignete Messleitung mit Bananenbuchse 4 mm (rot)</p>	<p>1x geeignete Messleitung mit Bananenbuchse 4 mm (schwarz)</p>



Bitte geeignetes Messmittel (Messleitungen, Multimeter etc.) für den entsprechenden Anwendungsfall verwenden!

Verwendung des PrevoSax[®]



GEFAHR

Lebensgefahr durch Stromschlag!

- Bei allen Arbeiten mit der Sicherheitskontaktier Vorrichtung PrevoSax[®] sollten Sie alle grundlegenden Sicherheitsmaßnahmen dieser Betriebsanleitung beachten.
 - Der PrevoSax[®] darf nicht verwendet werden, wenn dieser nass oder feucht ist oder wenn Sie nasse oder feuchte Hände haben.
 - Das zu messende Stringkabel muss trocken und sauber sein.
 - Es dürfen, aufgrund von eventuellen Überspannungen, keine Arbeiten bei einem Gewitter mit dem PrevoSax durchgeführt werden.
-



GEFAHR

Lebensgefahr und Gefahr schwerster Verletzungen!

- Wenn vor oder während der Verwendung des PrevoSax[®] Beschädigungen oder eine nicht korrekte Funktion am PrevoSax[®] festgestellt wird, ist eine weitere Verwendung dieses PrevoSax[®] verboten.
 - Verunreinigte PrevoSax[®] vor der weiteren Verwendung reinigen. Hinweise zur Reinigung siehe Abschnitt: Reinigung, Wartung
-



ACHTUNG

Schäden durch Verschmutzung!

Achten Sie darauf, dass der PrevoSax[®] nicht verunreinigt ist, um eine einwandfreie Funktion zu gewährleisten.



HINWEIS

Alle in den Abbildungen dargestellten Zusatzkomponenten und zusätzliches Messequipment (Stringkabel, Messleitungen, Bananenstecker, etc.) sind nicht Teil des Lieferumfangs.



1. Zum Messen, den Bananenstrecker in die Messbuchse (3) einführen.



2. Stecken Sie den Bananenstecker vollständig, bis zum Anschlag, in die Messbuchse.



3. In weiterer Folge führen Sie das Stringkabel in die dafür vorgesehene Einführöffnung (5) ein.



ACHTUNG Fehlerhafte Messung durch mangelhafte Leitungsenden!

Achten Sie darauf, dass die Leitungsenden sauber abgeschnitten sind, um eine einwandfreie Kontaktierung zu gewährleisten.

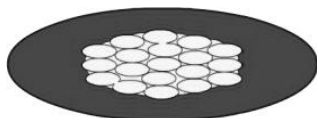

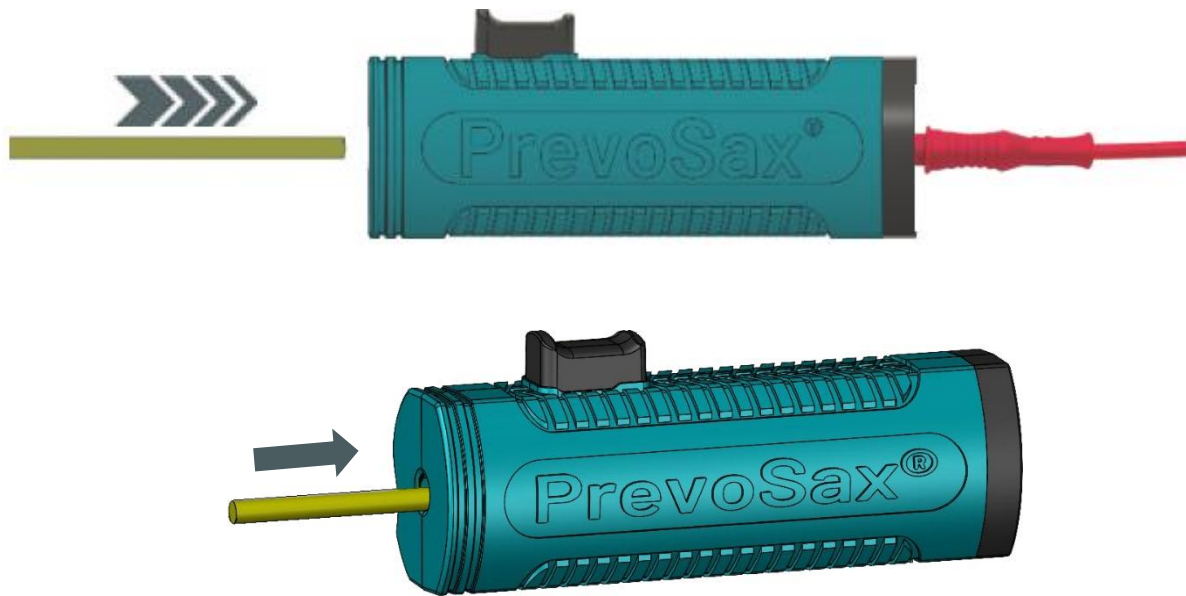

4. Das Stringkabel wird solange in den PrevoSax® geschoben, bis sich der Faltenbalg (2) komplett nach Außen wölbt (der Endanschlag ist erreicht).

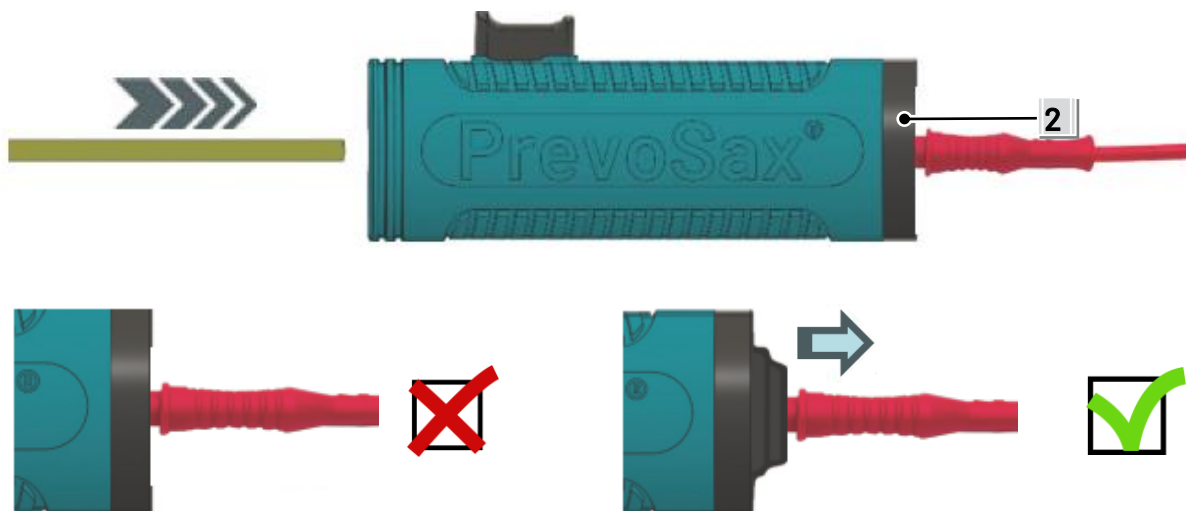

HINWEIS

- Durch den Faltenbalg (2) wird dem Benutzer optisch mitgeteilt, dass die Kontaktierung erfolgt ist.
- Die interne Messspitze drückt, durch die Federwirkung des Faltenbalgs (2), permanent auf das Stringkabel und gewährleistet eine optimale Kontaktierung.

5. Messung starten.



Messaufbau bei Verwendung von einem PrevoSax® (schematische Darstellung)



Messaufbau bei Verwendung von zwei PrevoSax® (schematische Darstellung)

Zum Lösen den Stringkabels gehen Sie wie folgt vor:



1. Zum Lösen des Stringkabels den Taster (4) betätigen und gedrückt halten.

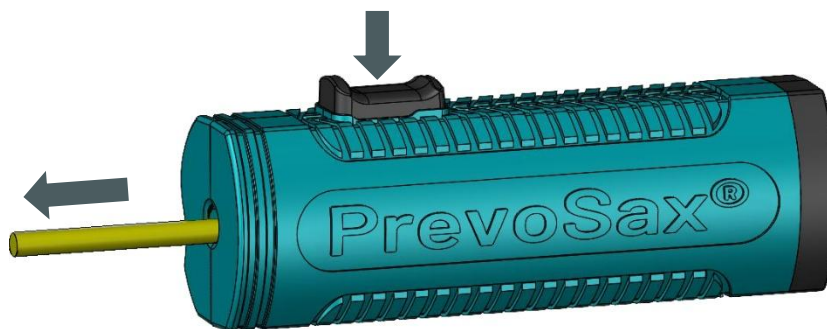

2. Das Stringkabel mit leichtem Zug aus dem PrevoSax® ziehen.



ACHTUNG Schäden durch Kabelklemmung!

Wenn Sie beim Entfernen des Stringkabels einen starken Widerstand spüren, ziehen Sie niemals mit großer Gewalt am Stringkabel. Dies kann zu Beschädigungen am Kabel oder am PrevoSax® führen.

Vergewissern Sie sich, dass Sie den Taster (4) vollständig gedrückt haben.



HINWEIS

Der Faltenbalg (2) bewegt sich zurück in seine ursprüngliche Position.

3. Nach dem Entfernen des Stringkabels kann den Taster (4) wieder losgelassen werden.
Der Taster bewegt sich automatisch wieder in die Ausgangslage zurück.



4. Es kann eine erneute Kontaktierung und Messung gestartet werden.



HINWEIS

Der Bananenstecker kann während der Prüfungen und darüber hinaus in der Bananenbuchse des PrevoSax® angesteckt bleiben. Nach erledigter Arbeit wird empfohlen den Bananenstecker zu entfernen.

Verbinden von 2 PrevoSax® durch „Click & Connect“ (optional)



VORSICHT Verletzungen durch Quetschungen!

Die Sicherheitskontaktier Vorrichtung PrevoSax® ist mit 4 starken Magneten ausgestattet.

Achten Sie beim Zusammenfügen von 2 PrevoSax® darauf, dass sich keine Finger oder Haut zwischen den beiden PrevoSax® befinden.



HINWEIS

Für den normalen Einsatz, zum Finden von zusammengehörenden Kabelpaaren, ist es nicht erforderlich 2 PrevoSax® zu verwenden.

Das Verbinden von 2 PrevoSax® durch „Click & Connect“ ist eine optionale Möglichkeit, welche als Arbeitserleichterung dienen kann.

Wenn 2 PrevoSax® miteinander verbunden werden, ist dies eine rein mechanische Verbindung. Es gibt keine elektrische Verbindung zwischen den beiden PrevoSax®.

Es besteht die Möglichkeit, 2 PrevoSax® mittels „Click & Connect“ miteinander zu verbinden.

Das Verbinden von 2 PrevoSax® dient dazu, nach der Messung das zusammengehörige Kabelpaar zu verbinden.

Durch das Verbinden von 2 PrevoSax® wird das optische Erkennen von zwei zueinander gehörenden Kabeln einer Solarzellenreihenschaltung vereinfacht.

Dadurch kann das zusammengehörige Kabelpaar schneller visuell auffindig gemacht werden.

Um diese optionale Funktion nutzen zu können, ist es erforderlich, an den beiden zusammengehörenden Kabel jeweils einen PrevoSax® anzubringen.

Zum Zusammenfügen von 2 PrevoSax® gehen Sie wie folgt vor:

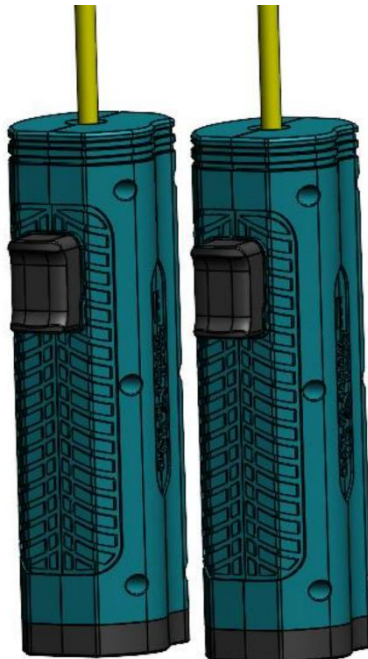

1. Verwenden Sie 2 identische PrevoSax® Sicherheitskontaktier Vorrichtungen.

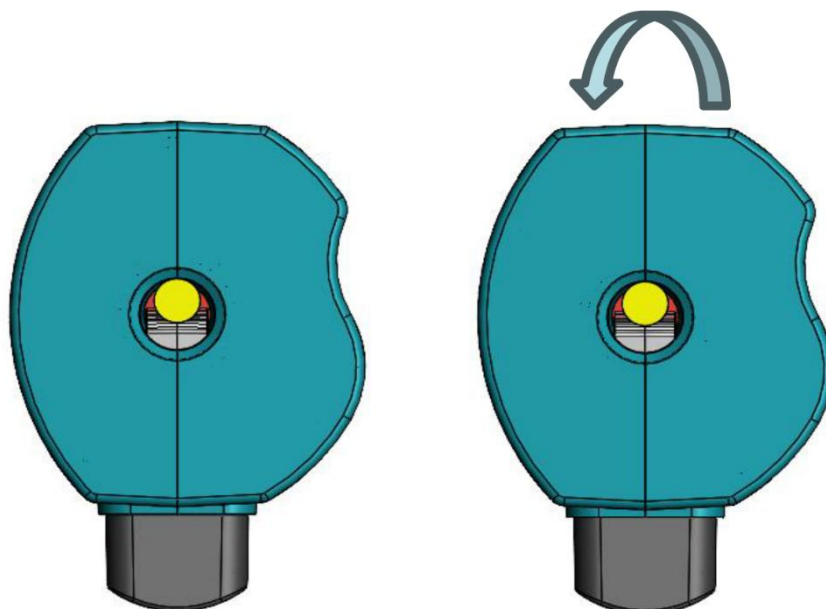

2. Drehen Sie eine der beiden PrevoSax® um 180° wie in der Abbildung dargestellt.

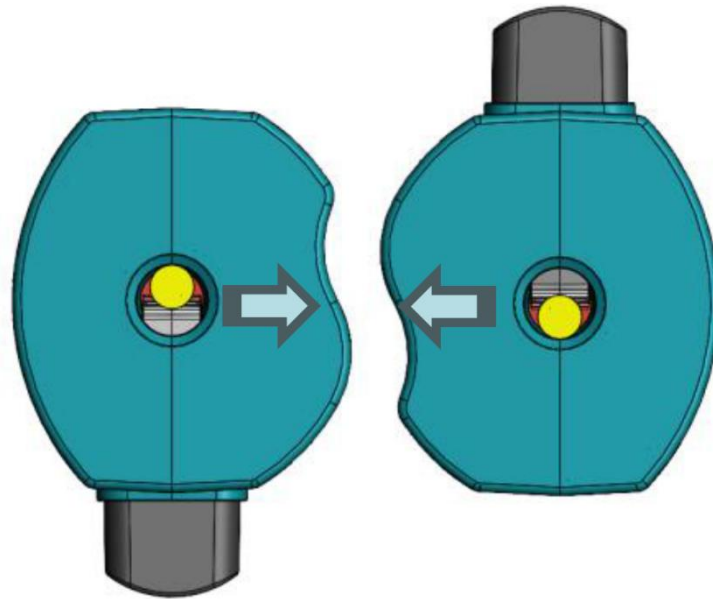

3. Fügen Sie die beiden PrevoSax[®] zusammen.

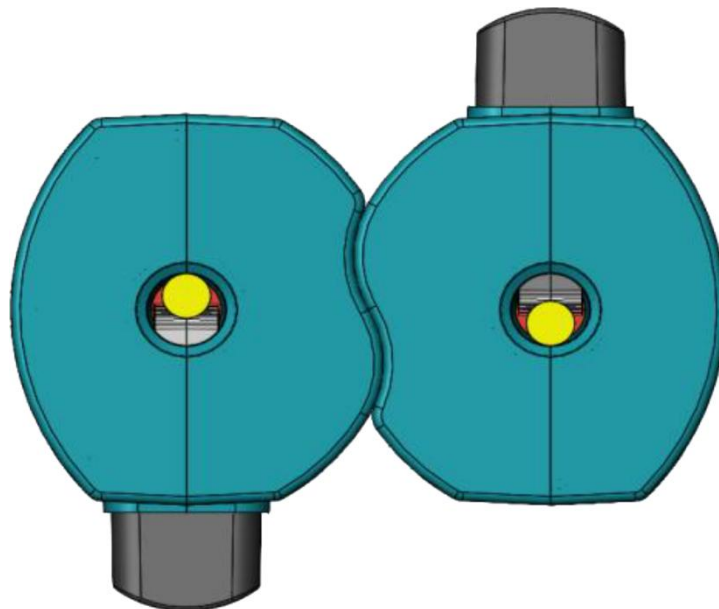

4. Durch die jeweils 4 integrierten Magnete werden die beiden PrevoSax[®] mechanisch miteinander verbunden und gleichzeitig zueinander richtig positioniert.

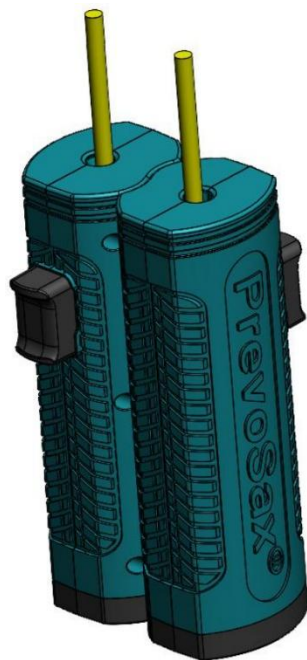

5. Die beiden PrevoSax® sind nun miteinander verbunden und können entsprechend verwendet werden.

Zum Lösen von 2 PrevoSax® gehen Sie wie folgt vor:

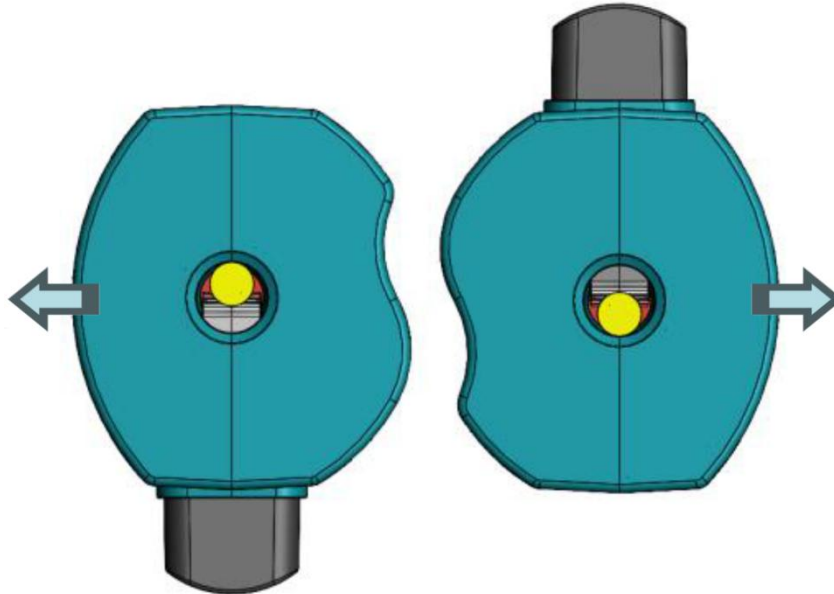

1. Zum Trennen ziehen Sie die beiden PrevoSax® mit etwas Kraft auseinander.



HINWEIS

Da die beiden PrevoSax® mit jeweils 4 starker Magnete miteinander verbunden sind, ist zum Trennen der beiden PrevoSax® ein größerer Kraftaufwand erforderlich.

Reinigung, Wartung und Lagerung

Reinigung:



VORSICHT Verletzungen durch Schmutzpartikel!



Während der Reinigung des PrevoSax[®] einen Augenschutz (z.B. Schutzbrille) tragen.



ACHTUNG Schäden durch unsachgemäße Reinigung!

- Verwenden Sie für die Reinigung des PrevoSax[®] ausschließlich ein trockenes, nicht fusseIndes Tuch.
- Der PrevoSax[®] darf niemals mit Wasser oder einer anderen Flüssigkeit gereinigt bzw. zum Reinigen in eine Flüssigkeit getaucht werden.
- Der PrevoSax[®] darf zu Reinigungszwecken nicht geöffnet werden.

Stellen Sie vor allen Arbeiten mit dem PrevoSax[®] sicher, dass die Kabeleinführung frei von Kabelabrieb, Schmutz (Staub) bzw. nicht nass, etc. ist.

Kabelabriebe bzw. Schmutz kann durch vorsichtiges Ausschütteln des PrevoSax[®] entfernt werden.

Ebenso kann durch leichtes Hineinblasen mit Druckluft die Verunreinigung entfernt werden.



HINWEIS

Wenn Verunreinigungen nicht entfernt werden können, wenden Sie sich an den Kundendienst der Innoperform GmbH.

Wartung:

Gibt es Schwierigkeiten mit der SicherheitskontaktierVorrichtung PrevoSax[®], wenden Sie sich bitte an den autorisierten Kundendienst der Innoperform GmbH.

Bei Beschädigungen an Einzelteilen oder einer nicht korrekten Funktion des PrevoSax[®], darf der PrevoSax[®] ausschließlich vom autorisierten Kundendienst der Innoperform GmbH repariert werden.

Lagerung:

Für die Lagerung sind die Angaben in den technischen Daten zu beachten.

Achten Sie darauf, dass der PrevoSax[®] an einem sauberen, trockenen Ort ohne direkte Sonneneinstrahlung gelagert bzw. aufbewahrt wird.

Schutz der Umwelt



Die Verpackung besteht aus wiederverwertbaren Materialien.

Den PrevoSax® und Verpackungen einer umweltgerechten Wiederverwertung zuführen.



- Werfen Sie die Sicherheitskontaktier Vorrichtung PrevoSax® nicht in den Hausmüll.
- Entsorgen Sie die Sicherheitskontaktier Vorrichtung PrevoSax® gemäß den gesetzlichen Vorgaben.

Wenn Sie weitere Fragen zur Entsorgung der Sicherheitskontaktier Vorrichtung PrevoSax® haben, wenden Sie sich an den Kundendienst der Innoperform GmbH.

Kundendienst und Anwendungsberatung

Der Kundendienst beantwortet Ihre Fragen zur Verwendung bzw. Reinigung und Wartung des PrevoSax®.

Geben Sie bei allen Rückfragen zum PrevoSax® bitte unbedingt die 8-stellige Sachnummer (Artikel-Nr. :) gem. Produkttypenschild an.

Das Innoperform-Anwendungsberatungs-Team hilft Ihnen gerne bei Fragen zu unseren Produkten und deren Zubehör.

Hersteller:
Innoperform GmbH
Alte Dorfstraße 18-24
02694 Malschwitz
Deutschland

Kundendienst:
Tel.: +49 (0) 3 59 32 - 35 92 0
E-Mail: info@innoperform.de

Anwendungsberatung:
Tel.: +49 (0) 3 59 32 - 35 92 0
Fax: +49 (0) 3 59 32 - 35 92 92
E-Mail: info@innoperform.de

Weitere Serviceadressen finden Sie unter:
www.innoperform.de

Gewährleistung

Die Gewährleistung für dieses Produkt richtet sich nach dem geltenden Recht ab dem Kaufdatum. Bewahren Sie daher den Kaufbeleg für diesen Zeitraum auf.

Von der Gewährleistung ausgeschlossen sind alle unsachgemäße und missbräuchlichen Verwendungen sowie des Produkts sowie Reparaturen durch nicht autorisierte Personen (außerhalb des autorisierten Kundendienstes der Innoperform GmbH).

Ebenso sind Schäden, die durch eine Nicht-Einhaltung der erforderlichen Reinigungs- und Wartungstätigkeiten entstehen von der Gewährleistung ausgeschlossen.

Bei unsachgemäßer oder missbräuchlicher Verwendung der Sicherheitskontaktier Vorrichtung PrevoSax[®] übernimmt der Erzeuger keinerlei Haftung.

Es dürfen keine Veränderungen an der Sicherheitskontaktier Vorrichtung PrevoSax[®] oder an einzelnen Komponenten vorgenommen werden. Jede Veränderung, unsachgemäße Handhabung oder Verwendung führt zum Erlöschen jeglicher Gewährleistungsansprüche. Der Erzeuger übernimmt in diesem Fall keinerlei Haftung.

Konformitätserklärung

Wir erklären in alleiniger Verantwortung, dass der Artikel Sicherheitskontaktier Vorrichtung PrevoSax[®] mit den folgenden Normen oder normativen Dokumenten übereinstimmt:

EU-Richtlinie 2014/35/EU (Niederspannungsrichtlinie)

Die Sicherheitskontaktier Vorrichtung PrevoSax[®] entspricht den Anforderungen folgender Rechtsvorschriften:

- Niederspannungsrichtlinie (2014/35/EU) vom 26. Februar 2014
- RoHS-Richtlinie (2011/65/EU) vom 8. Juni 2011
- EMV-Richtlinie (2014/30/EU) vom 26. Februar 2014

Die folgenden harmonisierten Normen und technischen Spezifikationen wurden angewandt:

- DIN EN IEC 61010-1 (VDE 0411-1): Sicherheitsbestimmungen für elektrische Mess-, Steuer-, Regel- und Laborgeräte – Teil 1: Allgemeine Anforderungen

Innoperform GmbH
Alte Dorfstraße 18-24
02694 Malschwitz

Verantwortliche Techniker:
Robert Kaiser